

Falls Sie keinen Email-Client konfiguriert haben, schicken Sie dieses Formular bitte per Fax an uns.

Anfrage – 4-Fasenstufenbohrer



Absender

Firma	Kundennummer
Ansprechpartner	Telefon
Anschrift	Fax
	E-mail

Günther Wirth
 Präzisionswerkzeuge
 Carl-Otto-Weg 21
 88481 Balzheim 2
 Telefon 0 73 47/96 68-0
 Telefax 0 73 47/96 68-39
 E-mail: info@gw-tools.de

Anzuzufragende Stückzahl(en):

Bearbeitungsaufgabe:

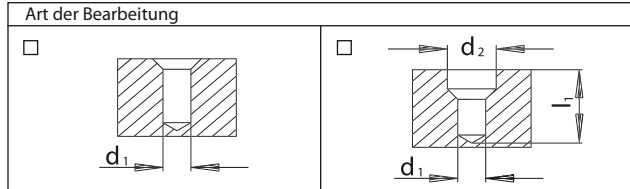

	Maß	Toleranz
d ₁ =		
d ₂ =		
l ₁ =		

Bearbeitungsart: nass

Kühlmittelzufuhr: intern

zu bearbeitendes Material:

- GG
- GGG
- GTW / GTS
- AlSi-Gusslegierung
- Messing, kurzspanend
- Bronze, kurzspanend

Werkstoffbezeichnung (wenn bekannt)

Festigkeit = N/mm²

Härte = HB
 HRC
 HV

Werkzeugbeschreibung:

Ausführung:	ähnli. GW	(falls bekannt) Baumaße nach DIN		
Schaft:	DIN 6535-HA (glatt)	DIN 6535-HB (Weldon)	DIN 6535-HE (Wistle-Notch)	Zylinderschaft (Schaft-Ø = Schneiden-Ø)
Beschichtung:	blank	TiAlN	TiN	
Schneidstoff:	<input type="checkbox"/> VHM	PKD		

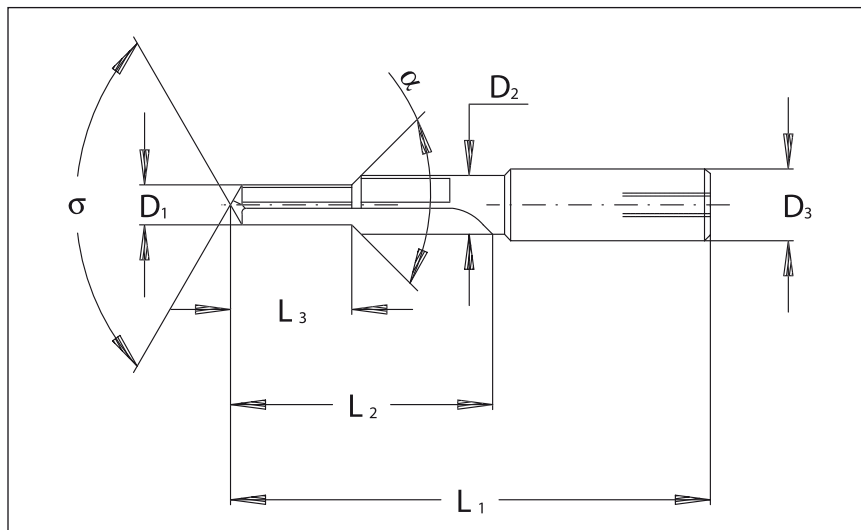

	Maß	Toleranz
D ₁ =		
D ₂ =		
D ₃ =		
L ₁ =		
L ₂ =		
L ₃ =		
α =		
σ =		

Sonstiges / Bemerkungen: